



GEK4000
GEK6000E
GEK7000E

GENERAATOR

• **Kasutusjuhend** •

PANGE TÄHELE! Enne seadme kasutamist lugege kasutusjuhend hoolikalt läbi ning järgige kõiki juhiseid. Hoidke juhend hilisemaks kasutuseks alles.

OHUTUSNÕUDED

1. Ärge kasutage sisetingimustes.
2. Ärge kasutage niisketes tingimustes.
3. Ärge ühendage majapidamisvooluga.
4. Hoidke kergsüttivatest ainetest vähemalt 3 m kaugusel.
5. Ärge suitsetage generaatori läheduses.
6. Enne kütuse lisamist seisake mootor.
7. Vältige bensiini sattumist generaatori pinnale.

TEHNILISED ANDMED

	GEK4000	GEK6000E	GEK7000E
Nimivõimsus	3000 W	5000 W	6500 W
Maksimaalvõimsus	3300 W	5500 W	7000 W
Nimivool	12,5 A	22,73 A	27 A
Mootori töömaht	270 cm ³	389 cm ³	420 cm ³
Nimikiirus	3000 p/min	3000 p/min	3000 p/min
Kütusepaak	25 l	25 l	25 l

SEADME OSAD

1. Kütusepaak
2. Summuti
3. Maanduskontakt
4. Vahelduvvoolu pistikupes
5. Vahelduvvoolu näidik
6. Õhuklapp
7. Käivitusnõr
8. Kütuseklapp
9. Õhufilter
10. Toruraam
11. Süüteküüna
12. Kütusepaagi kork
13. Vahelduvvoolu sulavkaitse
14. Õlitühjenduskork
15. Mootorilüliti

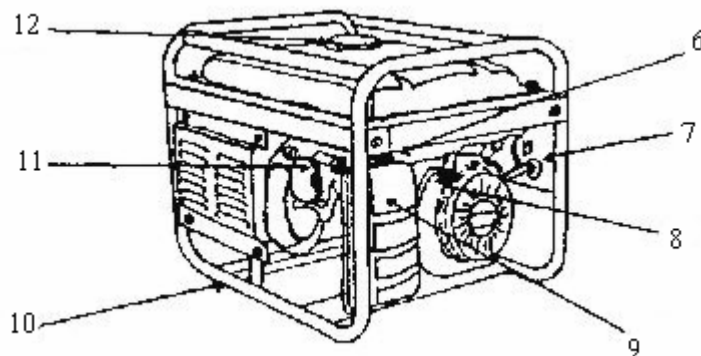
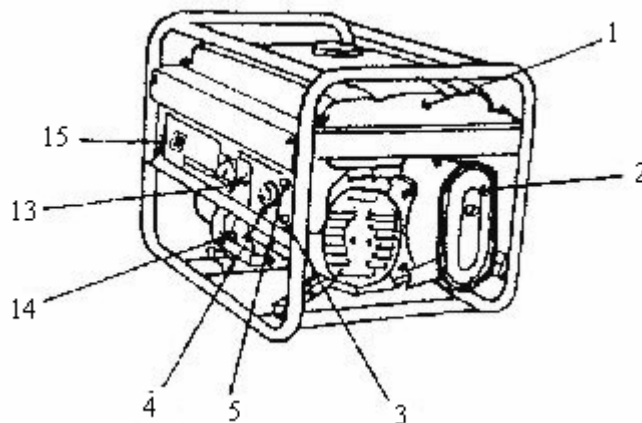

KONTROLLTOIMINGUD ENNE KASUTAMIST

Õlitase

PANGE TÄHELE! Veenduge, et generaator on rõhtsal pinnal ning mootor on seisatud.

1. Eemaldage õlifiltri kork ning pühkige õlivarras puhtaks.
2. Kontrollige, ega õlitase ei ole liiga madal.
3. Vajaduse korral lisage õli kuni filtriservani.
4. Pange õlifiltri kork oma kohale tagasi.

Kütusetase

1. Eemaldage kütusepaagi kork.
2. Kontrollige, ega kütusetase ei ole liiga madal.
3. Vajaduse korral lisage kütust kuni filtriservani.
4. Pange kütusepaagi kork oma kohale tagasi.

Õhufilter

1. Avage õhufiltri kate ning kontrollige, kas filter on töökorras.
2. Kui filter on määrdunud, siis eemaldage see pesast.
3. Loputage filtrit lahustis ning vajutage kuivaks.
4. Kastke filter õlisse ning vajutage kuivaks.
5. Võimaliku mustuse eemaldamiseks koputage filtripesa paar korda.

MOOTORI KÄIVITAMINE







1. Ühendage kõik seadmed vahelduvvoolu pistikupesast lahti ning seadke vahelduvvoolu sulavkaitse asendisse OFF.
2. Seadke kütuseklapp asendisse ON.
3. Tõmmake õhuklapp CLOSED-asendist välja.
4. Seadke mootorilüliti asendisse ON.
5. Tõmmake kergelt käivitusnööri, kuni tunnete takistust, seejärel tõmmake järsult.
6. Kuni mootor soojeneb, vajutage õhuklapp asendisse OPEN.

GENERAATORI KASUTAMINE

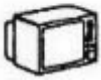
Generaatori igakülgse korrasoleku tagamiseks kontrollige järgmist.

HOIATUS!

1. Vigastest seadmetest põhjustatud elektrilöögi vältimiseks peab generaator olema maandatud.
2. Generaatoriga ühendatud seadmete võimsuste summa ei tohi ületada generaatori nimivõimsust. Käivitades tarbivad elektriseadmed – eriti mootoriga töötavad seadmed – rohkem voolu. Kui ühendate generaatoriga selliseid seadmeid, siis vaadake lisainfot järgnevast tabelist.

Tüüp	Võimsus		Tüüpiline seade	Näide		
	Käivitusvool	Nimivool		Seade	Käivitusvool	Nimivool
Hõõglamp Soojendi	X1	X1	Hõõglamp Teler  	Hõõglamp 100 W 	100 VA (W)	100 VA (W)
Luminofoorlamp	X2	X1,5	Luminofoorlamp 	Luminofoorlamp 40 W 	80 VA (W)	60 VA (W)
Mootoriga seade	X3-5	X2	Külmik Elektriventilaator  	Külmik 150 W 	450–750 VA (W)	300 VA (W)

3. Kui generaatoriga on ühendatud kaks või enam seadet, käivitage esmalt rohkem käivitusvoolu kasutatav seade.

PANGE TÄHELE!

Generaatori ühendamine majapidamisvooluga on keelatud.

Kui olete seadme generaatoriga ühendanud, kontrollige ühendus veel kord üle. Viga ühendamisel võib kahjustada generaatorit või põhjustada tulekahju.

GENERAATORI KASUTAMINE VOOLUALLIKANA











1. Käivitage mootor.
2. Lülitage elektriseade sisse.
3. Keerake vahelduvvoolu sulavkaitse asendisse ON.

MOOTORI SEISKAMINE

1. Keerake vahelduvvoolu sulavkaitse asendisse OFF.
2. Keerake mootorilüliti asendisse OFF.
3. Keerake kütuseklapp asendisse OFF.

PANGE TÄHELE! Mootori seiskamiseks hädaolukorras keerake mootorilüliti asendisse OFF.

HOOLDUS

		Enne igat kasutuskorda	Iga 20 tunni või 1 kuu järel	Iga 50 tunni või 3 kuu järel	Iga 100 tunni või 6 kuu järel	Iga 300 tunni või 1 aasta järel
Mootoriõli		Kontrollige				
			Vahetage välja		Vahetage välja	
Õhufilter		Kontrollige				
				Puhastage		
Kütusefilter					Puhastage	
					Puhastage	
Süüteküünal					Puhastage	
Klapivahe						Kontrollige ja reguleerige ¹
Põlemiskamber						Puhastage ¹
Kütusevoolik		Vahetage välja ^{1 2}				

¹ Hooldus volitatud hooldustöökojas.

² Iga kolme aasta järel.

Õlivahetus

1. Eemaldage õlifiltri kork.
2. Eemaldage õlitühjenduskork ja laske õlil välja valguda.
3. Pange õlitühjenduskork oma kohale tagasi ja veenduge, et see on kindlalt kinni.
4. Pange asemele uus õli ning kontrollige õlitaset. Mootori õlimahutavus on 0,6 l.
5. Pange õlifiltri kork oma kohale tagasi.

Õhufilter

1. Avage õhufiltri kate ning kontrollige, kas filter on töökorras.
2. Kui filter on määrdunud, siis eemaldage see pesast.
3. Loputage lahustis ning vajutage kuivaks.
4. Kastke õlisse ning vajutage kuivaks.
5. Võimaliku mustuse eemaldamiseks koputage filtripesa paar korda.

Süüteküünal

1. Eemaldage süüteküünla kate.
2. Eemaldage süüteküünal.

3. Puhastage sademest.
4. Mõõtkke kontaktivahe.
5. Pange süüteküünal ja selle kate oma kohale tagasi.

Kütusefilter

1. Keerake kütuseklapp asendisse OFF. Puhuge õhku filtri väljalaskeavasse.
2. Kontrollige filtritihendid. Vajaduse korral puhastage filtritihend või vahetage uue vastu välja.

HOIUKOHTA PANEK

1. Sulgege kütuseklapp ning laske kütusel kütusefiltrist välja valguda.
2. Avage kütuseklapp ning laske kütusel kütusepaagist välja valguda.
3. Eemaldage vana filtritihend. Paigaldage uus filtritihend.
4. Tühjendage karburaator kütusest.
5. Eemaldage õlifiltri kork ja õlitühjenduskork ning laske õlil välja valguda.
6. Pange õlifiltri kork oma kohale tagasi.
7. Pingutage õlitühjenduskorki ning täitke mootor uue õliga kuni filtriservani.
8. Tõmmake ettevaatlikult käivitusnööri, kuni tunnete takistust.

VEAOTSING

Mootor ei käivitu.

1. Kontrollige, kas mootorilüliti on asendis ON.
2. Kontrollige õli.
3. Kontrollige kütust.
4. Eemaldage süüteküünal.
5. Kontrollige sädet.

Voolu ei ole:

1. Kontrollige vahelduvvoolu sulavkaitsme asendit.